

SYSTEMY OGRODZEŃ
FENCE SYSTEM
ZAUNSYSTEME

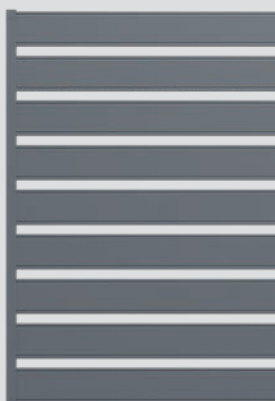

100

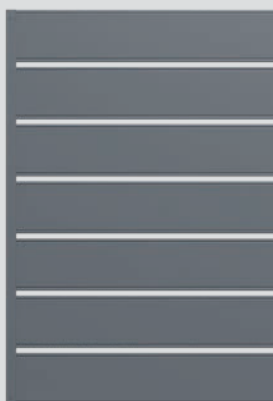

150

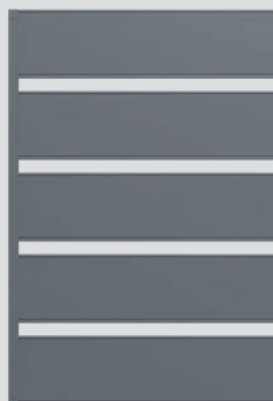

200

Variante

INSTRUKCJA MONTAŻU
INSTALLATION MANUAL
MONTAGEANLEITUNG



ZAWARTOŚĆ PACZKI Z TWOIM OGRODZENIEM

PACK WITH YOUR
FENCE PAKET MIT
IHREM ZAUN

	Kolekcje Collections Kollektionen	Modele Models Modelle			
		Variante	100	150	200
Elementy Elements Elemente		Długość [mb] Length [fm] Länge [Lfm]	Ilość [szt.] Quantity [pcs] Stückzahl		
V Profil stalowy dwustronnie lakierowany Steel profile varnished on both sides Beidseitig lackiertes Stahlprofil		2	9	7	5
M Maskownica Cover Abdeckung		1,16	2	2	2
D Dylatacja Expansion joint Erweiterung			33 mm (18 szt.)	18,5 mm (14 szt.)	39 mm (10 szt.)
Dylatacje do tworzenia wersji Expansion joints for version creation Erweiterungen zur Versionierung			10 mm (14 szt.) 27 mm (14 szt.)		
Zestaw wkrętów do stali 4,2x19 Set of 4,2x19 screws for steel Schraubensatz für Stahl 4,2x19			1	1	1
Zestaw kołków z wkrętami KU 8x40 Set of dowels with KU 8x40 screws Satz Dübel mit Schrauben KU 8x40			1	1	1
Zestaw nitów kolorowych 4,0x6 Set of color 4,0x6 rivets Ein Satz farbiger Nieten 4,0x6			1	1	1

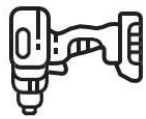
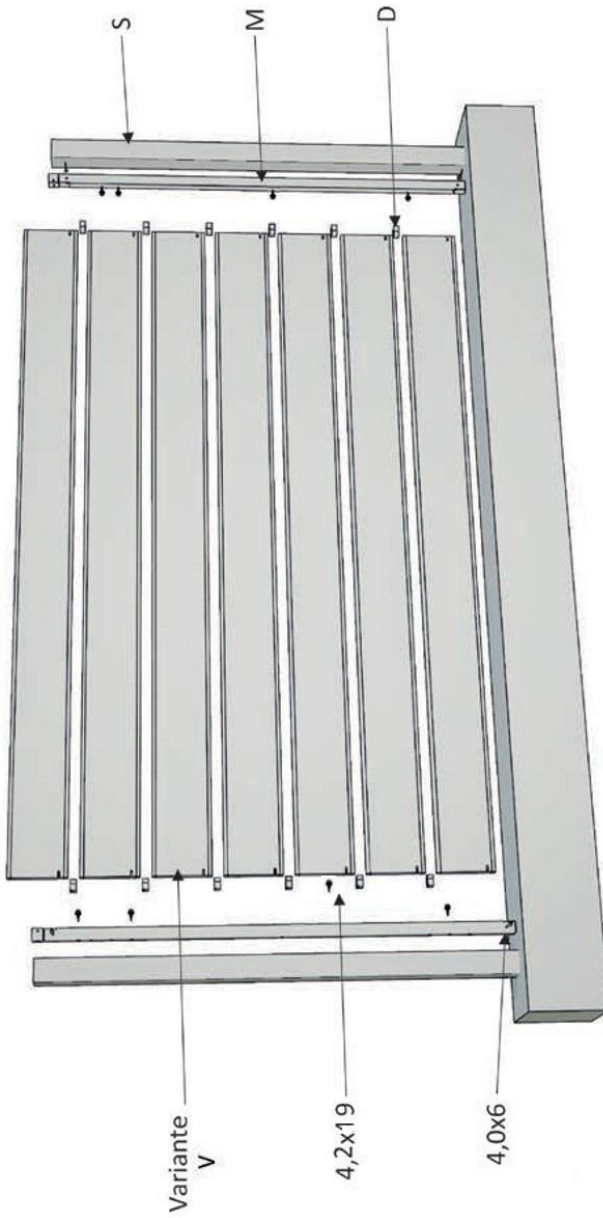

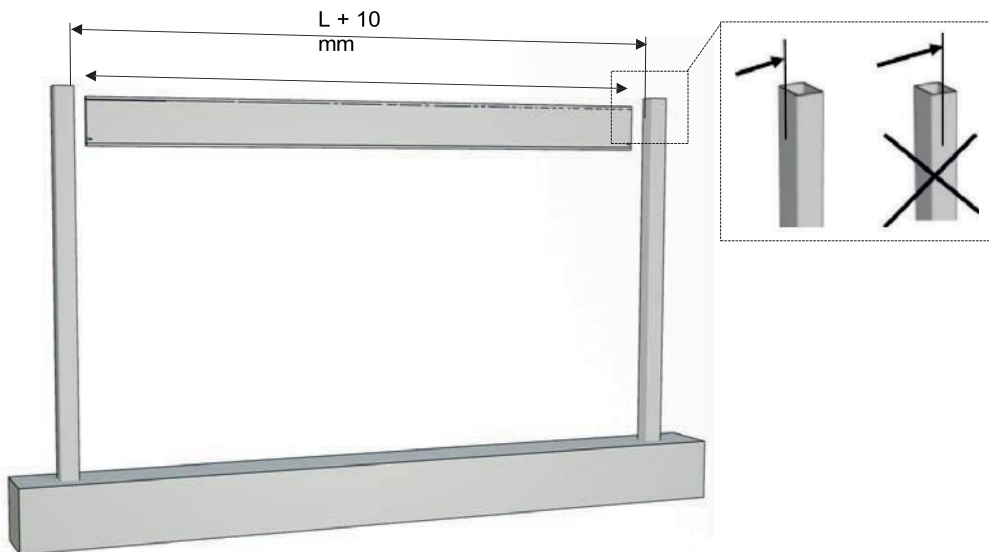
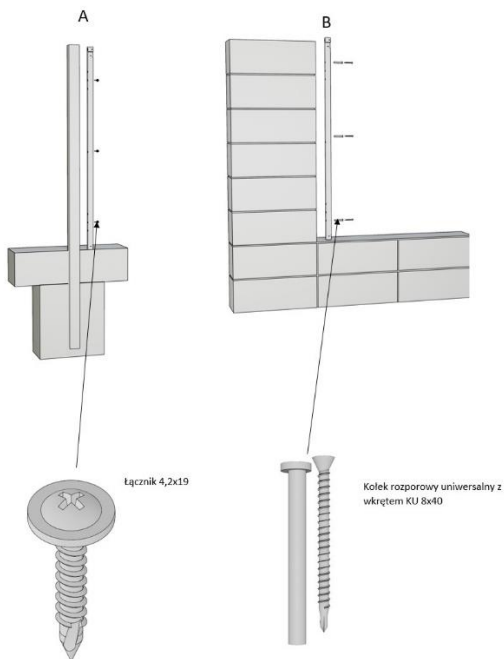

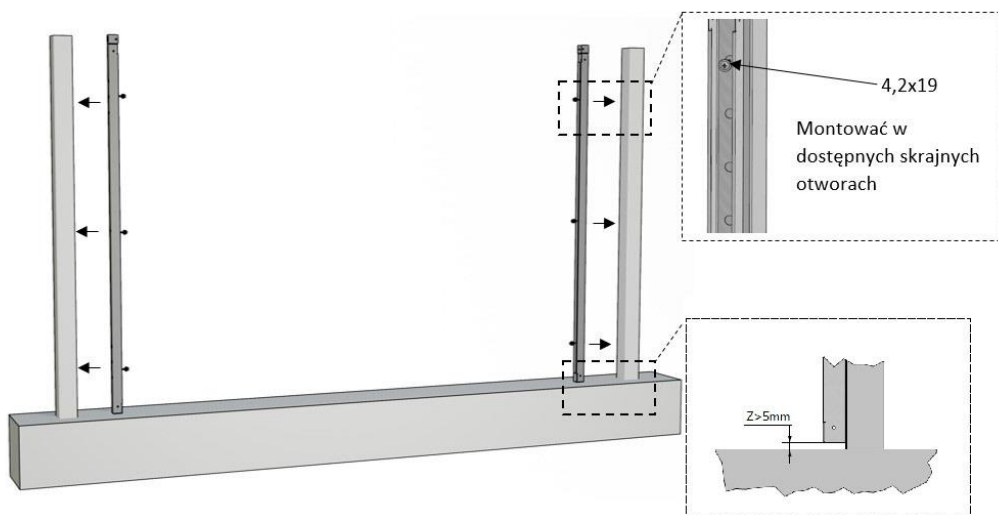
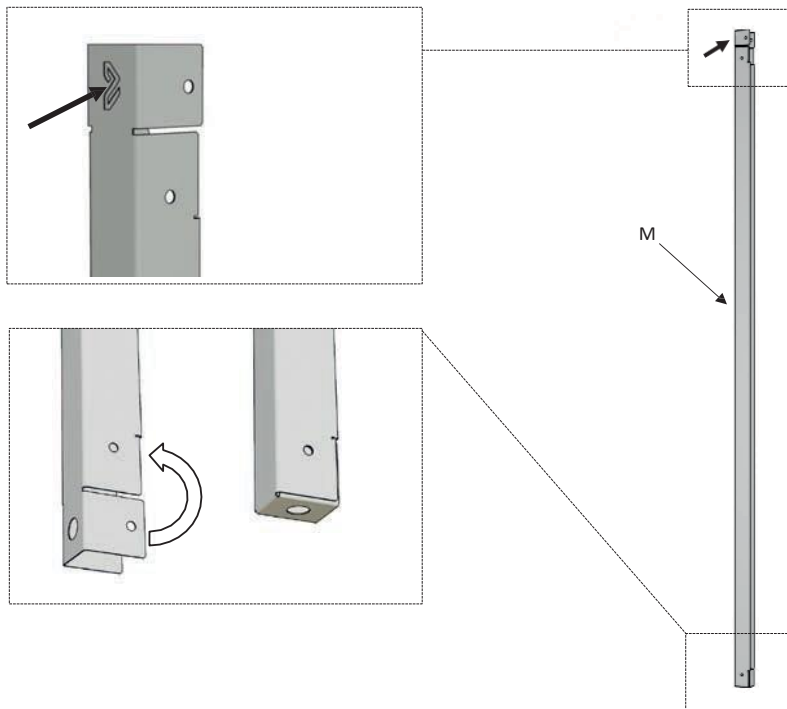

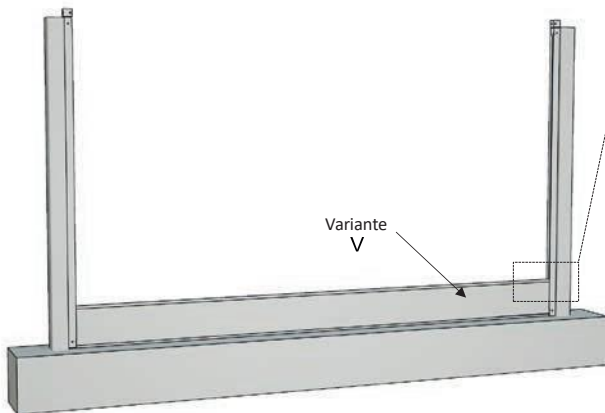
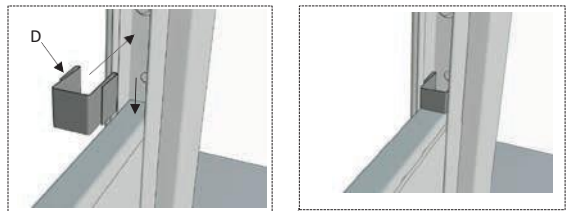
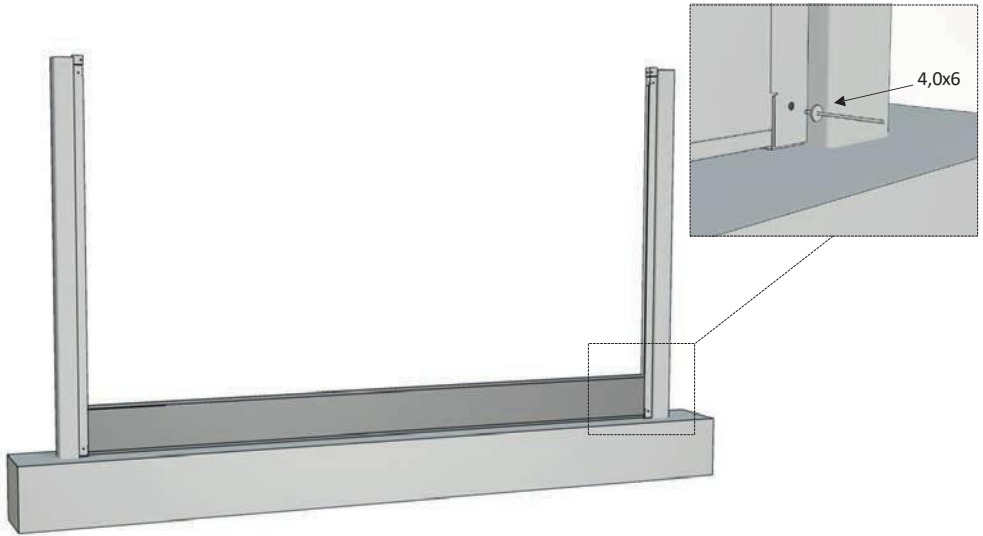

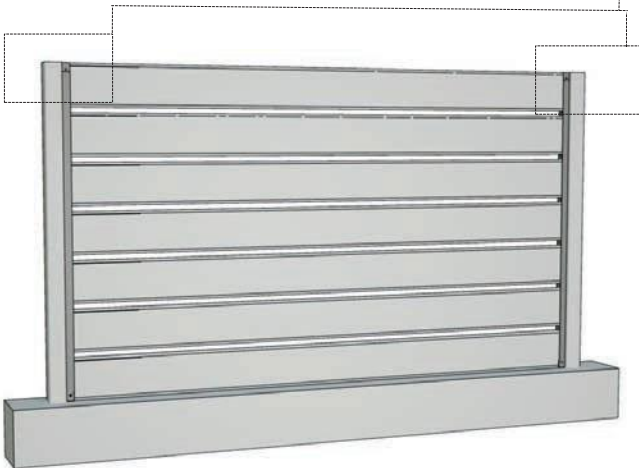
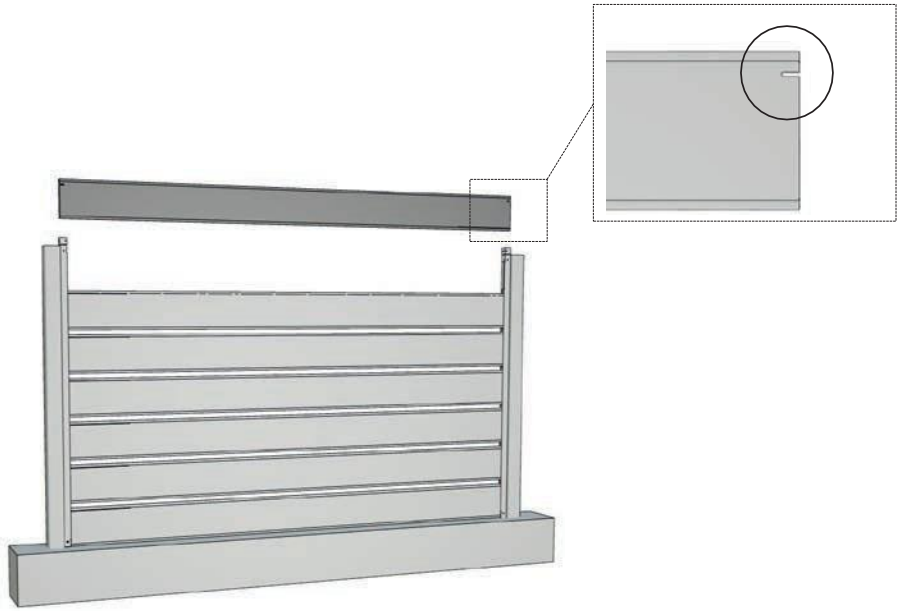

TRANSPORT I SKŁADOWANIE

1. Elementy długie należy transportować i magazynować w pozycji poziomej.
2. Elementy zapakowane w kartony powinny być transportowane i magazynowane pod zadaszeniem.
3. Na czas transportu elementy powinny być odpowiednio zabezpieczone przed przemieszczaniem oraz ocieraniem się o siebie oraz platformę samochodu.
4. Przenosząc elementy systemu ogrodzeniowego należy zachować szczególną ostrożność.
5. Przed przystąpieniem do rozładunku należy sprawdzić czy specyfikacja dostawy jest zgodna z dostarczonym towarem. Dostarczony towar należy dokładnie sprawdzić, a w przypadku stwierdzenia widocznych uszkodzeń lub braków, należy je dokładnie opisać w protokole lub liście przewozowym oraz potwierdzić podpisem przewoźnika.
6. Długie elementy należy przechowywać na płaskiej platformie umieszczonej na podkładach o wysokości min. 20cm. Nie należy przechowywać elementów bezpośrednio na gruncie.
7. Elementy należy przechowywać pod zadaszeniem w pomieszczeniach suchych i przewiewnych.
8. Elementy nie mogą być przechowywane w pomieszczeniach o dużej wilgotności i zmienności temperaturowej gdyż może to spowodować kondensację pary wodnej na elementach. Zjawisko to może spowodować uszkodzenie powłoki dekoracyjnej, spodniej oraz korozję na krawędziach ciętych.
9. Nie zaleca się wystawiania elementów z folią ochronną oraz zapakowanych w worki foliowe na bezpośrednie działanie promieniowania słonecznego oraz wilgoci, ponieważ mogą ulec uszkodzeniu. Folię ochronną należy usunąć najpóźniej tuż przed montażem lub w terminie nie dłuższym niż 2 tygodnie od daty produkcji.

OGÓLNE ZASADY POSTĘPOWANIA I PRACY Z ELEMENTAMI SYSTEMU

1. Prowadząc prace zawsze stosuj wytyczne przepisów BHP.
2. Do cięcia elementów systemu należy używać nożyc ręcznych lub wibracyjnych. Zabrania się cięcia blach szlifierką kątową. Cięcie tym narzędziem powoduje nagrzewanie się blachy co skutkuje uszkodzeniem powłoki cynkowej i lakierniczej. Opilki oraz odpryski powstające podczas cięcia mogą spowodować korozję na ciętym elemencie oraz innych elementach.
3. Po każdym cięciu i wierceniu elementów z blachy należy usunąć pozostałości takie jak opilki oraz ścinki blach.
4. Pozostawione powodują korodowanie w miejscach styku z blachą.
5. Zanieczyszczenia powstające w trakcie prac montażowych powinny być usuwane na bieżąco.
6. Nie należy przesuwac elementów po sobie ani po gruncie gdyż może to powodować uszkodzenia powłoki lakierniczej.
7. Należy używać rękawic ochronnych.
8. W przypadku powstania uszkodzeń powierzchni lakierniczej należy dokonać poprawek stosując materiały zalecane przez Gwaranta.
9. zalecane przez Gwaranta.

KONSERWACJA

1. Aby zapewnić prawidłowe funkcjonowanie oraz długą żywotność stalowych systemów ogrodzeniowych należy dokonywać okresowych przeglądów.
2. Pierwszego przeglądu należy dokonać po zakończeniu prac montażowych. Należy usunąć wszelkie zabrudzenia powstałe podczas montażu: opilki, nity, wkręty oraz odpady budowlane. Ubytki powłoki lakierniczej powstałe podczas montażu należy zabezpieczyć z wykorzystaniem materiałów zalecanych przez Gwaranta.
3. Kolejne przeglądy należy wykonywać raz w roku w celu oceny stopnia zużycia elementów, usunięcia osadów, zabrudzeń oraz zabezpieczenia ewentualnych uszkodzeń.
4. Miejsca w których zbiera się brud, który nie jest oczyszczany w sposób naturalny, należy umyć używając miękkiej szczotki lub gąbki oraz nieagresywnych detergentów (mydło lub płyn do mycia naczyń).
5. Na bieżąco powinny być usuwane pozostałości roślin oraz ziemi powstałe w trakcie prac pielęgnacyjnych zieleni na posesji oraz pasów przydrogowych. Jeżeli w okresie zimowym ogrodzenie miało kontakt z solą drogową lub z śniegiem zgarniętym z drogi należy je umyć używając nieagresywnych detergentów.
6. Przeglądy powinny być udokumentowane oraz udostępnione na wezwanie Gwaranta.